

FP90-●/● YE式 吟醸用小型自動醪濾過圧搾機

簡単操作！PP製濾板使用で軽くて長持ち！毎回分解洗浄可能！

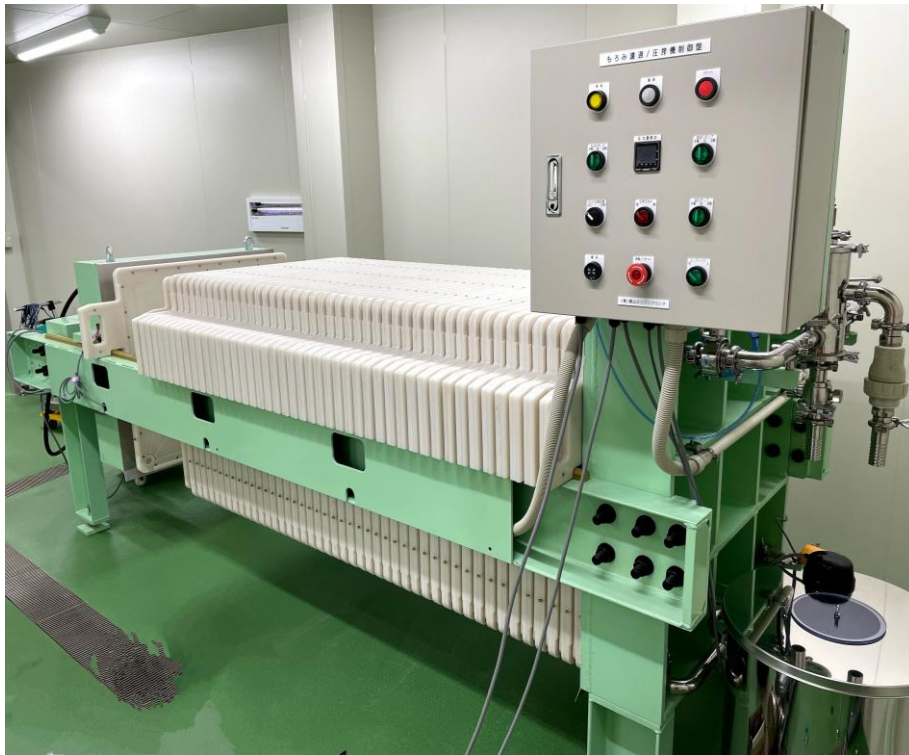

日本酒造組合中央会新技術開発委託対象の搾り機を、更に進化させた改良型です。

濾過枠、圧搾板ともポリプロピレン(PP)を使用している為軽くて長持ち、「酒袋」感覚での搾りが省力化出来ます。

小型で小スペース、高さも抑えられており、粕剥き作業も手を肩から上に上げなくて良いので、女性でも楽々作業出来ます。

もろみ入口、酒出口共にサニタリー配管となっており、洗浄性に優れております。

その他接液部はステンレス製、濾布は滓が出にくい剥離性の良いポリエステル製二重織、ワンタッチで濾過枠から外せます。

特に濾過癖を嫌う高級酒向けに開発致しました。

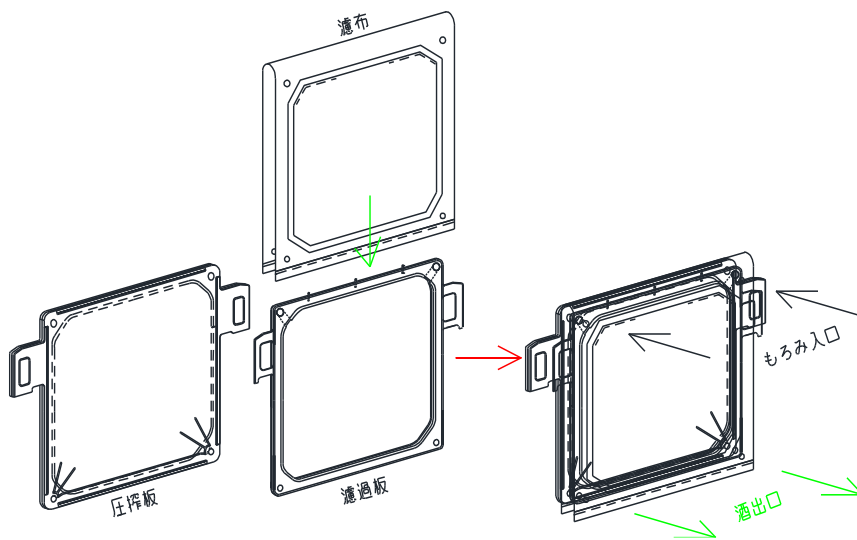

FP90-40/40 特別色仕様



FP90-80/80 最大80段(総米 1200kg)迄納入実績有

吟醸用小型もろみ濾過圧搾機

もろみ入口と清酒出口を各 2 箇所ずつに増やす事で、従来機より生産性を向上させました。

最少仕込(総米)100kg 以下から最大 1200kg 迄の仕込量に最適です。

もろみの注入は、プログラム制御にて、圧入ポンプを自動運転致します

縦型の酒ブネと同様に低い圧力から圧入し、時間経過と共にプログラム制御された圧入圧で注入します。

垂れ壺に貯まったお酒は、液面制御により、酒送りポンプを自動制御致します。

朝から圧入をスタートし、夕方に終了、スイッチとバルブの切替で 2 次圧搾をスタートさせます。

翌々日の朝、粕剥がし、洗浄を行います。濾布は毎回でも洗浄可能です。

最高圧入圧は 0.18MPa 迄、最高圧搾圧は 0.3MPa 迄と低圧力域での搾りの為、酒にストレスを与え過ぎません。

時間を掛けてゆっくりと搾りますので、高酒質の製品が得られます(残ガス感等)。



程良く締まった板粕

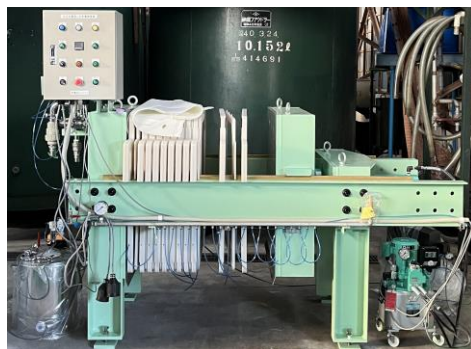

FP90-10/20(20段中の10段)

仕様/型式 例	FP-90-PP-40/40 型
電源	3 相 200V
本体主要寸法	3855L×1266W×1970H
標準処理量	260kg(粕重量)
油圧出力	(100TON/1.5kw)
設置寸法(mm)	4230L×1500W×2300H

番号	名称	材質	数	番号	名称	材質	数
①	本体	SUS304	1	⑧	垂れ壺65L	SUS304	1
①-1	油圧シリンダー	SS400	1	⑨	自動制御盤		1
①-2	油圧ユニット		1	⑩	粕箱	PP	2
②	圧搾板	PP	41	～オプション品～			
③	濾過枠	PP	40	A	仕切板	PP	1
④	濾布	PET	40	B	オイルフリーコンプレッサー		1
⑤	圧搾空気配管		1	C	圧入ポンプ		1
⑥	圧入サニタリー配管	SS400	2		(ピストン、ダイヤフラム等)		
⑥-1	手動ハタライ弁	SUS304	2	D	酒送りポンプ		1
⑦	酒出口サニタリー配管		1		(ラジアルベーン、モノフレックス等)		
⑦-1	酒出口遮断電動弁		1				

FP90-40/40 (40段中の40段)

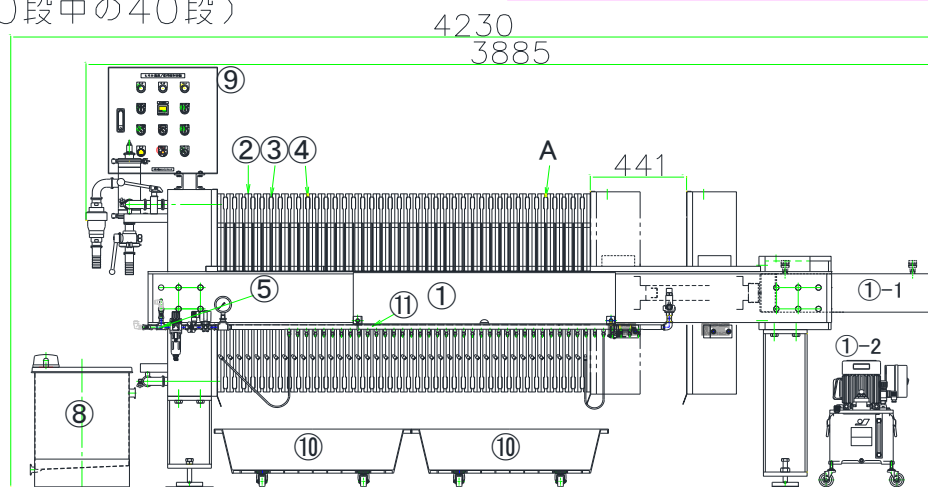
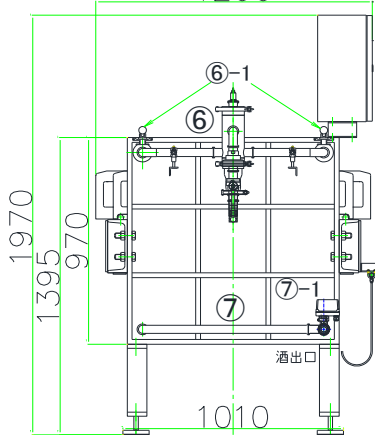

●製品改良の為、予告無き仕様変更の可能性がございます。

● 設計/製作/販売元

株式会社 横山エンジニアリング

〒452-0822 愛知県名古屋市西区中小田井 3-247

TEL 052-505-5911 FAX 052-505-5915

● 代理店